



ESTADO DE SERGIPE
PREFEITURA MUNICIPAL DE ITABAIANA

Folha nº 04

[Signature]

ORÇAMENTO

ORÇAMENTO CESTO 07/02

SETOR DE COMPRAS SETOR DE COMPRAS <setorcomprasitabaiana@gmail.com>
Para: PREFEITURA MUNICIPAL DE ITABAIANA/SE <licitacao.pmita@gmail.com>

7 de fevereiro de 2022 10:16

 CESTO AEREO - PREFEITURA ITABAIANA (1).pdf
252K



07 de fevereiro de 2022.

TKA 10 SI

191811-1016

CLIENTE	PREFEITURA MUNICIPAL DE ITABAIANA		
CNPJ/CPF	13.104.740/0001-10	IE:	CONTATO José Antonio Moura Neto
ENDEREÇO	praça fausto cardoso,26		BAIRRO centro
CIOADE	Itabalana		ESTAAO SE CEP 49500223
FONE	79-3431-1172		CELULAR (61) 996373621
E-MAIL	ou		

PROPOSTA COMERCIAL TKA GUINDASTES - CESTO AÉREO - TKA 10 SI - ISOLADO 46 KVA

01 - PRODUTO ORÇADO:

CESTO AÉREO TKA 10 SI - Equipamento para trabalhos em altura. Atendendo todas as exigências e requisitos da norma brasileira NR12 Anexo XII, e norma americana ANSI / SIA A92.2;

Estrutura metálica em material de alta resistência, contendo 02 lanças articuladas, sendo a lança superior isolada, garantindo o isolamento do equipamento para linhas energizadas até 46Kva (CATEGORIA C), permitindo elevar 136 kg (01 pessoa, mais ferramentas) a uma altura de 10m;

Indicadores de nível, temperatura e pressão do óleo hidráulico;

Horímetro para acompanhamento de horas trabalhadas e manutenção preventiva;

Caçamba de Fibra Simples:

- * Comando superior com alavancas que contém dispositivo de travamento por moia quando retorna para posição neutra, assim elimina operação inadvertida do cesto;
- * Dispositivo de parada de emergência com livre acesso mediante algum sinistro;
- * Caçamba de fibra possui uma cuba isolante (liner);
- * Caixa de ferramentas em fibra que encaixa nas bordas da caçamba;
- * Proteção em fibra das alavancas do comando;
- * Superfície antiderrapante do degrau da caçamba;
- * Opcional de saída para ferramentas com engate rápido.
- * Dimensões da caçamba de acordo ANSI A-92.2 - 1990.

Lança Superior:

- * Ponto de ancoragem na extremidade da lança;
- * Proteção frontal da lança, evitando durante o transporte a entrada de água, poeira e outros elementos que prejudicam sistema de nivelamento e articulações;
- * Inserto em fibra de vidro;
- * Buchas auto lubrificantes bi metálicas nos mancais onde ocorre contato do eixo do suporte da caçamba de fibra;

Lança Inferior:

- * Cilindros hidráulicos com válvulas de segurança de contrabalanço tipo holding;
- * Berço lança superior emborrachado;
- * Pino de articulação com trava e fixação com porca auto-travante.

Sistema de Nivelamento:

- * Sistema de nivelamento mecânico ativo isolado, composto por bastões (isolados) ASA 60-1, engrenagens e correntes de rolos.

Torre:

- * Dispositivo de parada de emergência com livre acesso mediante algum sinistro;
- * Prioridade do comando inferior da base em relação ao superior do cesto (Override);
- * Roilamento de giro infinito com sistema rosca sem fim;
- * Proteção do motor hidráulico e degrau.

Pedestal:

- * Pedestal com reservatório incorporado, com capacidade de 42 litros (nível);
- * Bomba hidráulica manual, que permite movimentar o equipamento em caso de falha mecânica ou hidráulica;
- * Visor de nível do óleo;
- * Portas para acesso a união rotativa em ambos os lados com tampas de fechamento.

Estabilizadores

- * Um par de estabilizadores tipo "A" (dianteiro), com comandos independentes;
- * Base das sapatas articuláveis para melhor adaptação aos desníveis de solo;
- * Pontos de aterramento do chassi;
- * Válvula de retenção pilotada dupla.



02 - CARACTERÍSTICAS TÉCNICAS:

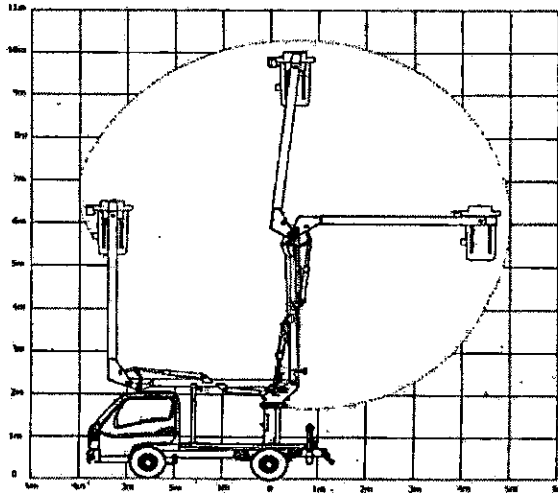

> Altura de trabalho*	10 metros
> Altura do fundo do Cesto*	8,50 metros
> Alcance horizontal máximo	5,00 metros
> Carga máxima permitida no cesto	136 kg (cada)
> Ângulo de giro	360° contínuo
> Quantidade de cestos	1

*Montado em veículo com 700 mm de altura entre o piso e a caixa de carga do caminhão

03 - NACIONALIDADE: 100% brasileira.

04 - PREÇO UNITÁRIO: R\$ 149.500,00

(Cento e quarenta e nove mil e quinhentos reais)

QUANTIDADE: 1

VALOR TOTAL A PAGAR: R\$ 149.500,00

(Cento e quarenta e nove mil e quinhentos reais)

05 - CONDIÇÕES DE PAGAMENTO

à vista - 50% no pedido e 50% antes da saída da fábrica

Classificação fiscal: 8426-0/00



* Em caso de financiamento via Finame (comprador) fica responsável pelos encargos financeiros na ordem de 1% ao mês, caso a liberação dos recursos do Finame ocorra após 30 dias da emissão da Nota Fiscal. A eventual antecipação de pagamentos não gera direito a desconto no valor total.

* Pagamentos via cartão de crédito, cartão BNDES, e demais linhas de crédito que acarretar taxas administrativas, estas serão de responsabilidade do cliente e serão inseridas no valor da venda.

06 - FRETE: PAGO PELA TKA

07 - PRAZO DE ENTREGA

90 DIAS UTEIS - O pedido somente terá vigência após apresentação do comprovante de entrada, e ou, documentação necessária para análise e aprovação, junto com confirmação de entrada do pedido fornecido pela TKA GUINDASTES.



08 - IMPOSTOS E TAXAS

Os impostos e taxas incidentes sobre a venda do produto ofertado nesta proposta estão inclusos no preço, de acordo com a legislação vigente nesta data. Qualquer alteração destes impostos e/ou taxas, ou a criação de novos tributos até a data do efetivo faturamento será, repassada aos preços, a fim de refletir essa eventual nova situação tributária.

"Se Houver diferença na alíquota de ICM, a mesma será de responsabilidade do comprador, conforme legislação vigente de seu estado de origem."

IPI: Suspensão.

09 - ASSISTÊNCIA TÉCNICA

Para concessão da garantia as revisões deverão ser realizadas por uma de nossas autorizadas ou em nossa fábrica em Flores da Cunha / RS de acordo com o manual do fabricante.

10 - GARANTIA

A garantia dos equipamentos da TKA Guindastes Indústria e Comércio LTDA. para defeitos de material e fabricação é de **12 meses e começa a vigorar a partir da emissão da nota fiscal.**

Ficam excluídos desta garantia, componentes de desgaste normal do guindaste como, deslizadores, lubrificantes, buchas e cabo de aço. Também estão excluídos, defeitos provocados por mau uso, negligência, instalação, inobservância das normas técnicas e de segurança, bem como, das instruções contidas no manual de operação do equipamento e a **não certificação do operador.**

11 - INTEGRAÇÃO VEICULAR

Garantimos estabilidade de operação, instalação estrutural e hidráulica do conjunto, desde que a montagem seja realizada em uma assistência técnica autorizada local ou em nossa fábrica em Flores da Cunha / RS, e desde que precedida de um estudo de integração veicular (EIV) desenvolvido por nossa engenharia.

12 - ITENS NÃO INCLUSOS NO VALOR DO EQUIPAMENTO

- > Custos de alongamento, tanto de entre eixos, quanto de balanço traseiro, reforços de molas e etc...;
- > Contra peso se houver necessidade;
- > Custos de parametrização da aceleração do equipamento em caminhão eletrônico.

13 - VALIDADE DA PROPOSTA

Prazo de 05 dias.

14 - CARROCERIA

Carroceria de assoalho xadrez de Alumínio, para-choque homologado imetro, farolite traseiro
 2 (dois) baús laterais alumínio
 1 (par) suporte escada
 1 (um) suporte de cone
 Acesso a carroceria pela traseira do velcuro

No aguardo da vossa manifestação, subscrevemo-nos.

De acordo: _____

Pablo Rocha
 TKA GUINDASTES IND. E COM. LTDA
cestostka@tkaguindastes.com.br
 (54) 3202-3000 / (54) 99154-1123
www.tkaguindastes.com.br

Assinatura e carimbo
 PREFEITURA MUNICIPAL DE ITABAIANA

79-3431-1172



PREFEITURA MUNICIPAL DE ITABAIANA/SE <licitacao.pmita@gmail.com>

Folha nº 09

Fwd: SOLICITAÇÃO DE ORÇAMENTO - PREFEITURA MUNICIPAL DE ITABAIANA/SE

1 mensagem

SETOR DE COMPRAS SETOR DE COMPRAS <setorcomprasitabaiana@gmail.com>
Para: PREFEITURA MUNICIPAL DE ITABAIANA/SE <licitacao.pmita@gmail.com>

28 de janeiro de 2022 07:51

----- Forwarded message -----

De: **Maikel Brito - Licitações Ecosol** <licitacao@ecosol.com.br>

Date: sex., 21 de jan. de 2022 às 13:57

Subject: Re: SOLICITAÇÃO DE ORÇAMENTO - PREFEITURA MUNICIPAL DE ITABAIANA/SE

To: SETOR DE COMPRAS SETOR DE COMPRAS <setorcomprasitabaiana@gmail.com>

Cc: ECOSOL - Marlon Viana Fernandes <marlon@ecosol.com.br>, , LJR Soluções e Manutenção <ljr_solucoes.8@outlook.com>

 Boa tarde

Prezados,

Segue a proposta do cesto aéreo marca IMAP.

Qualquer dúvida estamos a disposição

Att,



Maikel Brito

Departamento Comercial

Ecosol Soluções Ecológicas Ltda.

<http://www.ecosol.com.br>licitacao@ecosol.com.br

Fone: +55 51 3662 8515

Antes de **imprimir**, pense em sua responsabilidade e compromisso com o **MEIO AMBIENTE!**

Em 21/01/2022 10:32, SETOR DE COMPRAS SETOR DE COMPRAS escreveu:

Bom dia!

A Secretaria da Administração e da Gestão de Pessoas vem, por meio do presente ofício, solicitar orçamento dos itens descritos na planilha em anexo, vez que visa a deflagração de procedimento licitatório para Contratação de empresa especializada visando a aquisição e instalação de cesto aéreo e itens complementares, não adquiridos nos Pregões 010/2021, 017/2021, e 032/2021.

Favor confirmar recebimento.



Livre de vírus. www.avast.com.

Folha nº 10

Proposta.pdf
259K

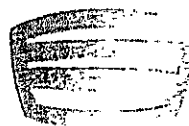

ECOSOL
Equipamentos Hidráulicos

Folha nº 11

PROPOSTA Nº: 21628 Santo Antônio da Patrulha/RS, 21/01/2022

À
MUNICÍPIO DE ITABAIANA
CPF / CNPJ: 13.104.740/0001-1
Setor de compras
(557 99) 9-9416-856
sotorcomprasitabaiana@gmail.com

Prezados Senhores,

Ao cumprimentá-los, passamos para sua apreciação a cotação do equipamento abaixo:

CESTA AÉREA ISOLADA MARCA IMAP MODELO LI 10.000 S GI L, dotado de um cesto de Fiberglass com capacidade de até 136 Kgf/cesto e liner de proteção, com alcance máximo vertical de trabalho de 10,10 metros, giro infinito, para trabalhos em linhas energizadas de até 46 Kv, categoria "C", conforme norma ANSI A / 92-1992 e NBR16092, com as seguintes características e componentes:

INOVAÇÃO

Este modelo de cesta aérea prioriza três características importantes:

- Baixo peso do equipamento
- Redução de altura do centro de gravidade
- Facilidade de acesso para operadores

Estas características específicas permitem montar a cesta aérea em veículos de pequeno porte, fornecendo conforto e segurança na operação.

APLICAÇÃO

Troca de lâmpadas, manutenção de redes elétricas energizadas (classe de isolamento 46 kV), manutenção de redes telefônicas, limpeza de fachadas, colocação e retirada de faixas, placas e cartazes, poda de árvores, bem como coleta de sementes em reflorestadoras e instituições de ensino e pesquisa, entre outras.

Este modelo se caracteriza por seu baixo peso, permitindo montar em veículos muito leves, que facilitam o acesso a locais de muito trânsito e ruas estreitas, combinado a um centro de gravidade do conjunto muito baixo, melhorando a estabilidade do veículo sobretudo em curvas a velocidades mais elevadas. O acesso para entrar no posto de trabalho foi beneficiado pela baixa altura em que se encontra o cesto.

PRINCÍPIO DE FUNCIONAMENTO

Braços articulados hidráulicamente, dotado de cesto auto nivelado. Sistema de giro infinito e comandos que permitem o seu controle a partir do cesto ou da base pelo operador com prioridade a este último.

ESPECIFICAÇÕES

Tensão de trabalho (classe de isolamento).....	46 kV
Altura máxima do solo (borda do cesto).....	9,60 m
Altura de operação.....	10,10 m
Capacidade de carga do cesto	136 kgf
Comprimento da 1ª lança.....	3,90 m
Comprimento da 2ª lança.....	4,60 m
Giro	Infinito
Alcance máximo de operação	4,70 m
Peso do equipamento.....	640 kgf
Reservatório de Óleo.....	20L

JLB

Bomba hidráulica.....	11 cm ³ /revolução
Vazão de trabalho.....	15 L/min
Pressão de trabalho.....	185 Bar
Nº de sapatas estabilizadoras.....	2

Foima nº 12
(1)

Nº de cilindros hidráulicos.....	4
Nº de motores hidráulicos.....	1

VEÍCULO MÍNIMO RECOMENDADO

PBT (mínimo necessário)**.....	2.000 kgf
Distância mínima entre eixos.....	Consultar fábrica

** Para outros PBT's, consultar a fábrica

DADOS CONSTRUTIVOS

EQUIPAMENTO

Construído a partir de chapas de aço de alta resistência, sistema hidráulico de acionamento proporcional e nivelamento automático do cesto.

ESTRUTURA

Construído a partir de chapas de aço de alta resistência dobradas e soldadas através do processo de arco submerso.

CHASSI

O chassi foi desenvolvido com formato adequado para evitar no máximo a torção do mesmo, permitindo melhorar a estabilidade, diminuindo o peso e aumentando a resistência através da utilização de chapas de altas resistência.

BASE / TANQUE

Dotado de filtro de sucção, retorno, visor de nível, bocal de enchimento com filtro tela e bujão de dreno.

MALHAL

Construído de perfis tipo "U", solidário ao chassi do equipamento, com verso de apoio revestido em borracha para absorver vibrações nos deslocamentos.

SISTEMA DE GIRO

Composto por sistema de giro infinito, liga a base à torre por meio de rolamento especial. Sistema de fixação por meio de parafusos de alta resistência.

JUNTA ROTATIVA

Elemento encarregado de transmitir o óleo do circuito hidráulico entre a parte fixa e a giratória do equipamento, permitindo o giro infinito.

TORRE

Recebe a lança inferior e o cilindro da lança inferior. Neia é fixado o comando hidráulico inferior e o sistema de nivelamento.

LANÇAS

Lança inferior construída em chapas de aço de alta resistência dobradas em duplo "U" e soldadas entre si pelo processo de arco submerso, lança superior construída com uma seção de fibra de vidro para garantir o isolamento elétrico.

ANCORAGEM PARA CINTO DE SEGURANÇA

Ancoragem para cinto de segurança dimensionado de acordo com norma ANSI A 92.

ARTICULAÇÃO

Acionadas por cilindros hidráulicos que possibilitam um movimento de 85º entre a torre e braço inferior e de 135º entre os braços.

Buchas de bronze e pinos de aço, todos com pontos de engraxe para garantir longa vida útil às articulações.

Folha nº 13

CESTO

Construído em fibra de vidro, com seu tamanho de 610 mm x 610 mm x 1060 mm, conforme Norma ANSI SIA A92.2 NBR 16092.

SISTEMA DE NIVELAMENTO

O cesto está posicionado na parte lateral direita da segunda lança, com sistema de nivelamento automático acionado por correntes e tirantes, com regulagem de tensionamento.

DISPOSITIVO DE ACIONAMENTO DA BOMBA HIDRÁULICA

1- Para veículos leves não dotados de tomada de potência, utiliza-se um sistema de bomba hidráulica acionada por motor elétrico de 12 ou 24 Vcc, o qual proporciona a potência necessária para alimentar todo o circuito hidráulico. Neste caso é utilizado

2- Para veículos dotados de tomada de potência, utiliza-se tomada de força acopiada à caixa de marchas, acionada de forma pneumática ou mecânica, dependendo do veículo.

Em ambos os casos a situação de bomba acionada é sinalizada no painel do veículo.

CONDUTORES HIDRÁULICOS

-RÍGIDOS

Feitos a partir de tubos de aço sem costura, conforme Norma NBR 8476.

-FLEXÍVEIS

Sistema não isolado: Feito a partir de mangueiras hidráulicas com uma trama de aço conforme norma SAE 100 R5.

Sistema isolado: Feito a partir de mangueiras hidráulicas termoplásticas isoladas, conforme norma SAE 100 R7.

OPERAÇÃO E COMANDO

Todos os movimentos poderão ser executados com acionamento proporcional, através das estações de comando localizadas no cesto e na base, permitindo ao operador posicionar o equipamento em qualquer ponto de um campo semi-elíptico com raio de alcance lateral e altura conforme gráfico e especificações. As patolas são comandadas pelo comando instalado na base. Todos os comandos são protegidos contra uso inadvertidos, são prontamente acessíveis para o operador e claramente identificados conforme NR12.

SISTEMA DE SEGURANÇA

- Válvulas de segurança incorporadas aos cilindros hidráulicos imobilizam o sistema em caso de rupturas ou mediante qualquer falha do circuito hidráulico.
- Cilindros de Elevação / Fechamento: Válvulas "holding" ou contrabalço.
- Cilindros estabilizadores: Válvulas de bloqueio ou "check valves".
- Mangueiras hidráulicas colocadas no interior das lanças para sua proteção.
- Válvula hidráulica limitadora de raio, garante que não seja ultrapassado o raio máximo de trabalho, segundo gráfico de alcances.
- Bomba manual de emergência: permite o acionamento de todos os movimentos do equipamento em caso de pane do motor do veículo ou bomba hidráulica.

SISTEMAS ADICIONAIS CONFORME NR12

- Parada de emergência na base e no cesto. A mesma desabilita todas as funções hidráulicas, imobilizando o equipamento.
- Indicador de nível instalado na base perto dos estabilizadores com indicador de limite de inclinação.
- Sistema que impede a movimentação dos estabilizadores quando o equipamento está fora da posição de transporte.

HORÍMETRO

Fornecido com horímetro MIP para melhor controle de manutenções e horas trabalhadas.



PINTURA

Todos os componentes, acessórios e opcionais são previamente preparados e protegidos com fundo anticorrosivo e posteriormente pintados na cor padrão ou especificada pelo cliente.

Obs.: Consultar fábrica para melhor escolha dos opcionais de acordo com o veículo informado.

Sua estrutura está de acordo com as normas ANSI/SIA A92, quanto à segurança.

Folha nº 14
①

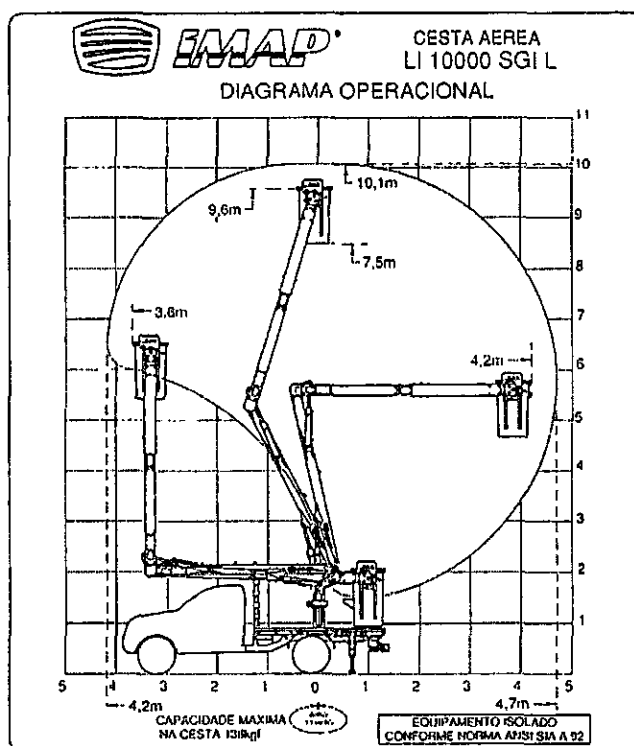

CLASSIFICAÇÃO FISCAL: 8426.99.00

CÓDIGO FINAME DO PRODUTO: 095765-8

Devido a constante evolução da tecnologia, dos processos e ciência dos materiais, a **IMAP INDÚSTRIA E COMÉRCIO DE MÁQUINAS E EQUIPAMENTOS LTDA.** reserva-se ao direito de modificar, alterar, descontinuar produtos que a seu critério não estejam plenamente de acordo com estado atual da técnica.

CLASSIFICAÇÃO FISCAL: 8426.99.00

CÓDIGO FINAME DO PRODUTO: 095765-8

VALIDADE DA PROPOSTA: 60 dias a partir da data de emissão dessa proposta.

OPCIONAIS:

Julio

194.- Cestas Aéreas LI 10.000 SGI L (giro infinito) – 46Kv

Cestas Aéreas LI 10.000 SGI L (giro infinito) – 46Kv

Qtd.:	Valor Unit.:	Desconto:	Valor Total:
1	R\$ 160.229,00	0,00 %	R\$ 160.229,00

Observação:

- Assoalho em chapa xadrez alumínio
- Baús em fibra
- Suporte cone
- Suporte escada
- Farolete inspeção
- Para-choque homologado INMETRO
- Kit eléctrico hidráulico
- Reforço molas da caminhonete

ATENÇÃO

Em caso do equipamento contar com opcionais de acelera e desacelera e ou liga desliga, solicitamos que os caminhões sejam parametrizados em concessionária autorizada e identificando os fios de espera. Em caso do veículo possuir caixa de câmbio automatizada ou automática o veículo deve estar parametrizado para a instalação de tomada de força.

Consultar a fábrica sobre as especificações do equipamento para a parametrização.

A PARAMETRIZAÇÃO É DE RESPONSABILIDADE DO CLIENTE.

Devido a constante evolução da tecnologia, dos processos e ciência dos materiais, a IMAP INDÚSTRIA E COMÉRCIO DE MÁQUINAS E EQUIPAMENTOS LTDA, reserva-se ao direito de modificar, alterar, descontinuar produtos que a seu critério não estejam plenamente de acordo com estado atual da técnica.

VALOR DO EQUIPAMENTO:

R\$ 160.229,00 (Cento e sessenta mil e duzentos e vinte e nove reais)

CONDIÇÕES GERAIS:

CONDIÇÕES DE PAGAMENTO: Apresentação

PRAZO DE ENTREGA: 120 dias (sujeito a alteração até o dia do fechamento);

IMPOSTOS INCLUSOS: ICMS: 8.8% IPI: 0% PIS: 1.65% COFINS: 7.60%

OBS: Qualquer modificação na legislação tributária, correspondente a cada um dos tributos incidente sobre o produto comercializado, bem como a instituição de novos tributos que venham a incidir sobre o mesmo, até a data do efetivo faturamento, será objeto de repasse no preço do produto, a diferença interestadual de ICMS é de responsabilidade do cliente.

FRETE: FOB - Por conta do cliente

MONTAGEM: Na fábrica em Santo Antônio da Patrulha - RS ou oficina autorizada

GARANTIA: 12 (doze) meses a partir da data de emissão da nota fiscal

ASSISTÊNCIA TÉCNICA: Total e permanente na fábrica em Sto Antônio da Patrulha/RS, ou pela oficina autorizada na região;

PEÇA DE REPOSIÇÃO: Garantimos o mínimo 10 (dez) anos através das revendas autorizadas;

FATURAMENTO:

Razão social : Ecosol Soluções Ecológicas Ltda

CNPJ: 04.930.262/0001-06

Inscrição Estadual: 114/0072401

Endereço: Rod. Cristóvão Pereira de Abreu – RS 030, 195

Bairro: Passo dos Ramos

CEP: 95.500- 000

Cidade: SANTO ANTÔNIO DA PATRULHA
Estado: RIO GRANDE DO SUL - BRASIL
Fone / Fax (51) 3662 8542

Folha nº 16
①

Sem mais para o momento, colocamo-nos à sua disposição para contatos que se fizerem necessários.
Atenciosamente,



Maikel Brito
04.930.262/0001-06
ECOSOL SOLUÇÕES ECOLÓGICAS LTDA
Rod. Cristiano Pereira de Abreu RS 030, nº 195
Passo dos Ramos - CEP: 95.500-000
Santo Antônio da Patrulha / RS

Maikel Brito

Departamento Comercial

IMAP Indústria e Comércio.

<http://www.imap.com.br>

maikel.brito@imap.com.br

☎: +55 51 36628500



PREFEITURA MUNICIPAL DE ITABAIANA/SE <licitacao.pmita@gmail.com>

Fwd: SOLICITAÇÃO DE ORÇAMENTO - PREFEITURA MUNICIPAL DE ITABAIANA/SE

1 mensagem

SETOR DE COMPRAS SETOR DE COMPRAS <setorcomprasitabaiana@gmail.com>
 Para: PREFEITURA MUNICIPAL DE ITABAIANA/SE <licitacao.pmita@gmail.com>

28 de janeiro de 2022 07:51

----- Forwarded message -----

De: <vendas03@tecmarques.com.br>

Date: sex., 21 de jan. de 2022 às 11:02

Subject: RES: SOLICITAÇÃO DE ORÇAMENTO - PREFEITURA MUNICIPAL DE ITABAIANA/SE

To: SETOR DE COMPRAS SETOR DE COMPRAS <setorcomprasitabaiana@gmail.com>

Bom dia,

Segue em anexo nossa proposta comercial,

Cordialmente,

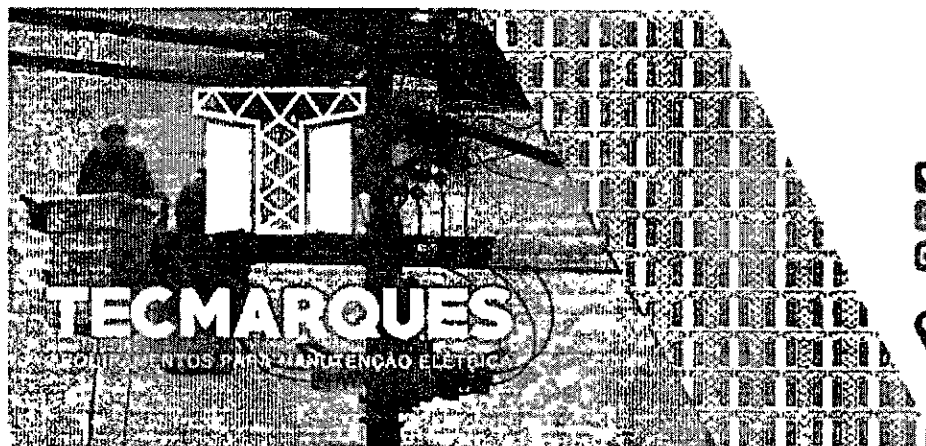

Michael Matos de Sousa
 Gestor de Vendas

+55 62 3516-1129
 +55 62 98193-4671
 vendas03@tecmarques.com.br

Rua 21 c/ Rua 28, Od. 48,
 St. Linda Vista, 75361-779,
 Golânia - GO, Brasil

@tecmarques
 @tecmarques1
 Tecmarques
 Tecmarques

www.tecmarques.com.br

Conheça nossa empresa



PRESERVE O MEIO AMBIENTE. SÓ IMPRIMA ESTE E-MAIL SE FOR INDISPENSÁVEL.

PROTECT THE ENVIRONMENT. PRINT THIS E-MAIL ONLY IF EXTREMELY NECESSARY.

PROTÉJIA EL MEDIO AMBIENTE. IMPRIMA ESTE MENSAJE SÓLO EN CASO NECESARIO.

De: SETOR DE COMPRAS SETOR DE COMPRAS <setorcomprasitabaiana@gmail.com>

Enviada em: sexta-feira, 21 de janeiro de 2022 10:35

✉ Para: vendas03@tecmarques.com.br

📄 Assunto: SOLICITAÇÃO DE ORÇAMENTO - PREFEITURA MUNICIPAL DE ITABAIANA/SE

Folha nº 18

9

Bom dia!

A Secretaria da Administração e da Gestão de Pessoas vem, por meio do presente ofício, solicitar orçamento dos itens descritos na planilha em anexo, vez que visa a deflagração de procedimento licitatório para Contratação de empresa especializada visando a aquisição e instalação de cesto aéreo e itens complementares, não adquiridos nos Pregões 010/2021, 017/2021, e 032/2021.

Favor confirmar recebimento.

📄 22151.pdf
471K

TECMARQUES

EQUIPAMENTOS E MANUTENÇÃO DE REDES



+55 62 3516-112

+55 62 3516-347

www.tecmarques.com

22151

Goianira/GO, 21 de janeiro de 2022.

À
Prefeitura Municipal de Itabaiana.
 Itabaiana / SE

At.: Sr. Ismael do Nascimento / Departamento de Compras.

Tel.: (79) 3431-9701.

Ref.: N/ proposta comercial nº 22151.

Prezados(as) Senhores(as),

Atendendo solicitação de V.Sas., temos a grata satisfação em apresentar-lhes nossa proposta para fornecimento dos materiais abaixo discriminados:



Item	Produto	Quant.	Valor Unit.	Valor total
01	Equipamento hidráulico veicular, tipo cesto aéreo (SKY), simples (01 cesto) capacidade 136kgf, 02 sapatas estabilizadoras, altura de trabalho 10,0m, isolado para trabalho em linha viva, 46kv, categoria "C", com carroceria modular compartimentada para transporte de ferramentas e equipamentos, acompanha suporte de cesto, suporte de conexão, suporte de escada, giroflex e farolete de cesto. Projeto e fabricação conforme norma ANSI A-92.2/2001, NBR 16.092/2012, Normas Regulamentadoras NR-10 e NR-12 - Anexo XII.	01 cj	R\$ 141.500,00	R\$ 141.500,00
Valor total deste orçamento			R\$ 141.500,00	

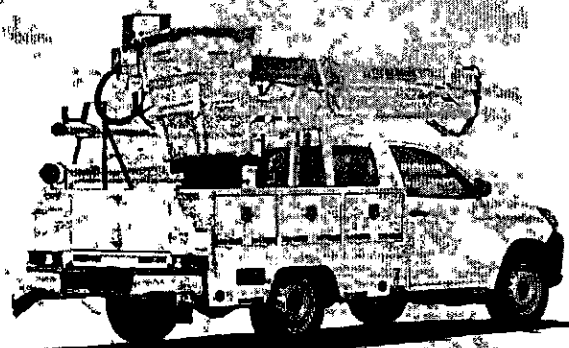
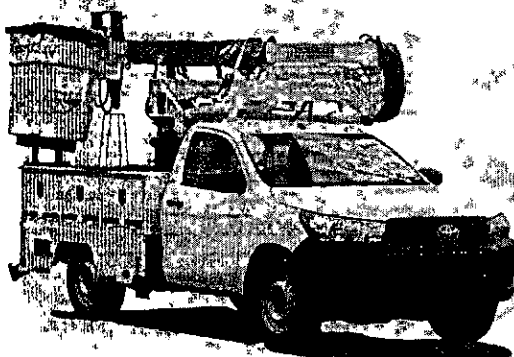

Imagens meramente ilustrativas de equipamento similar ao ofertado.

TECMARQUES



+55 62 3516-112

+55 62 3516-347

www.tecmarques.com

Condições comerciais

Material posto: FOB – N/ fábrica – Goianira / GO;
Pagamento: Até 15 (quinze) dias;
Prazo de entrega: Até 45 (quarenta e cinco) dias;
Impostos: Inclusos: ICMS: 12% (doze por cento) e IPI: 0% (zero por cento);
Validade da proposta: 15 (quinze) dias.

Observações

- 1) **Garantia**
Garantimos os produtos ofertados contra todos e quaisquer defeitos de fabricação pelo período de 12 (doze) meses a contar da data de emissão da nota fiscal, desde que submetidos ao uso e conservação normais; todo serviço a ser executado em caráter de garantia será executado nas instalações de nossa empresa podendo, excepcionalmente ser realizado nas instalações do cliente; para esta opção os custos de mobilização (deslocamento e diária) da equipe que executará os serviços correrão por conta do cliente;
- 2) Os produtos ofertados são de origem nacional, marca **TECMARQUES** e fabricação **DA Marques & Cia. Ltda.**;
- 3) Os preços e condições ofertados serão fixos e irrevogáveis dentro do período de validade desta proposta comercial;
- 4) Reservamo-nos o direito de não acatar confirmação de pedido na condição "VERBAL"; solicitamos que a confirmação seja por intermédio de PEDIDO DE COMPRA ou equivalente ou ainda "DE ACORDO (ACEITE)" na presente proposta comercial;
- 5) Os produtos adquiridos serão fabricados exclusivamente por encomenda não cabendo ao comprador o direito à desistência (cancelamento) do pedido de compra;
- 6) **Dados da empresa**
Razão social: D A Marques & Cia. Ltda. - EPP
CNPJ: 08.809.850/0001-47 - Insc. Est.: 10.419.825-4;
- 7) **Dados bancários**
Banco Itau (341) - AG.: 4425 - C.C.: 28355-5.

Sendo o que nos apresenta para o momento, ficamos na expectativa de sermos distinguidos com a honrosa preferência de V.Sas.

TECMARQUES



+55 62 3516-112
+55 62 3516-347

www.tecmarques.com

Atenciosamente,

Grupo TECMARQUES
Michael Matos de Sousa
Gestor de Vendas / Região Nordeste - Sul
Celular: +55(62) 98193-4671
WhatsApp: +55(62) 98193-4671
E-mail: vendas03@tecmarques.com.br